

用工具定位隆起
U35

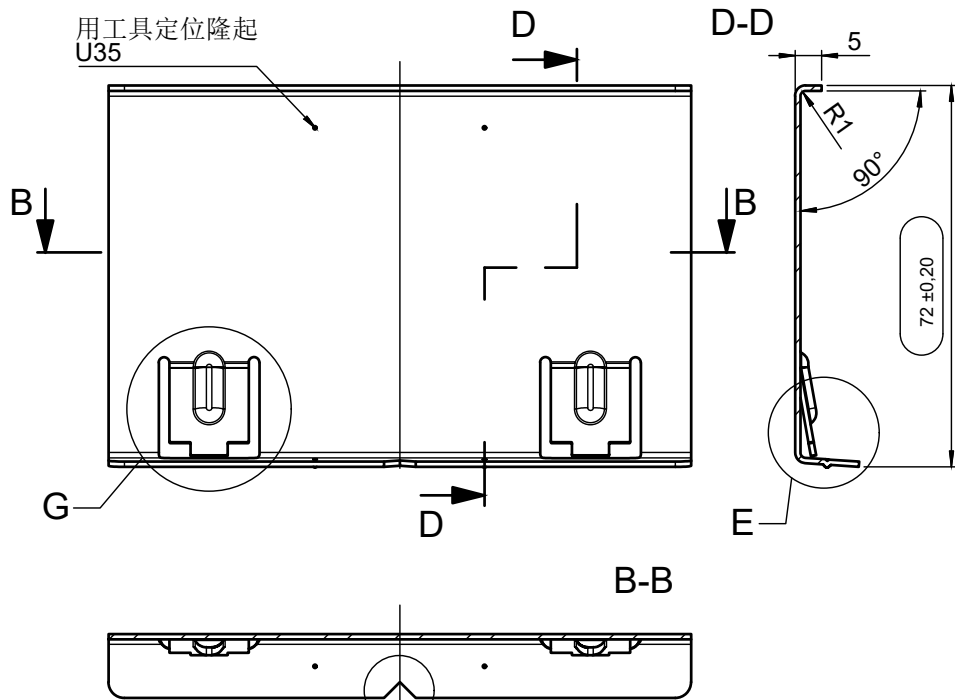

展开图

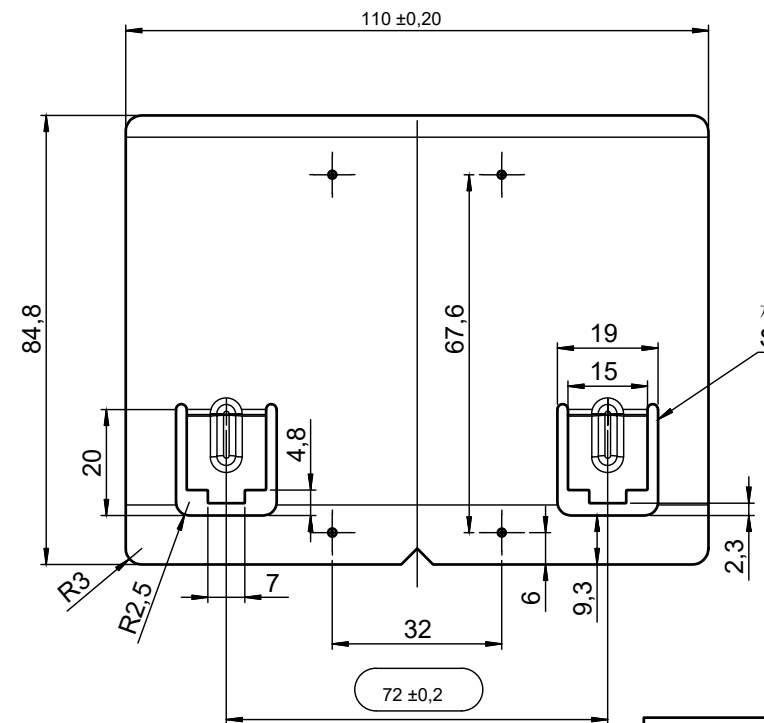

根据工具自由裁切
SW97

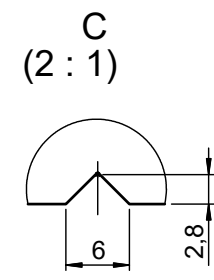
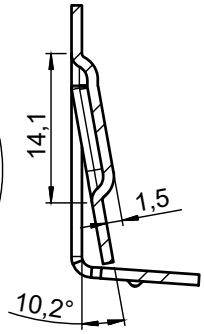
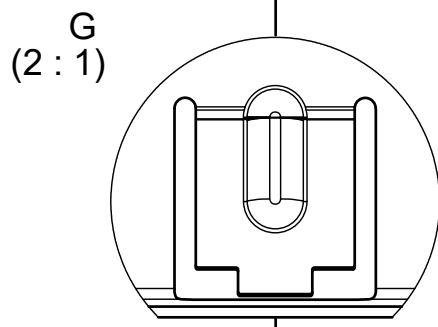
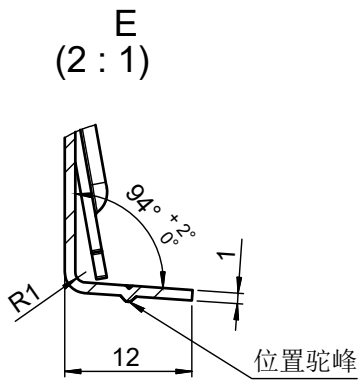
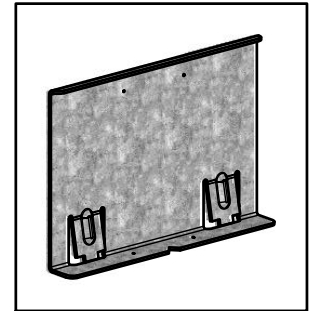

材料: Blech EN 10143-1,0
DIN EN 10346 DX51D+Z275-N-A-C 1.0917

Weitergabe und Vervielfältigung dieser Unterlage sowie Verwertung und Mitteilung ihres Inhaltes sind, soweit nicht ausdrücklich zugestanden, nicht gestattet. Zuwiderhandlungen verpflichten zu Schadensersatz. Alle Rechte für den Fall der Patenterteilung oder Gebrauchsmustereintragung vorbehalten.		Freimaß Toleranzen für ISO 2768-m Werkstoffgruppe DIN ISO13715		Datum		Name		Massstab: 1:1		Masse: 71 g	
				Gez.		ZhiyingLi		Material:			
				Geprüft				Artikel Nr.: 05 150 E-0051520T1			
				Norm				Benennung:			
								Seitenteil			
								Blech, 0810			
								zu: PLM			
								Zeichnungs-Nr.:		Änderungsstand	
								116109-01		D	
Zust.		Änderung		Datum		Name		Ersetzt: Zg.-Nr.alt		Blatt 1 VON 1	
								共 张 第 张		A4	