

Rz 20 (✓)

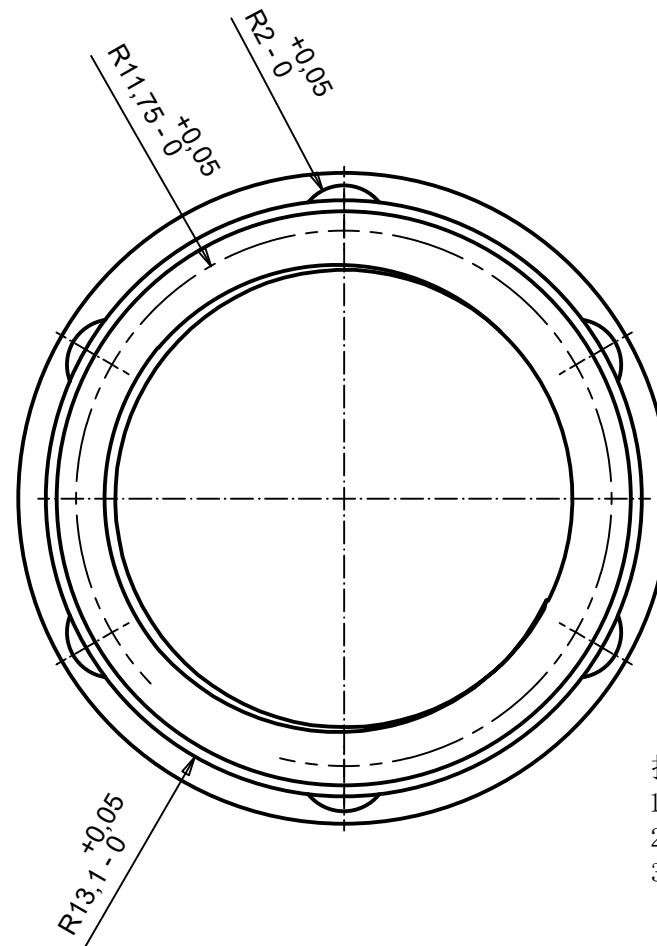
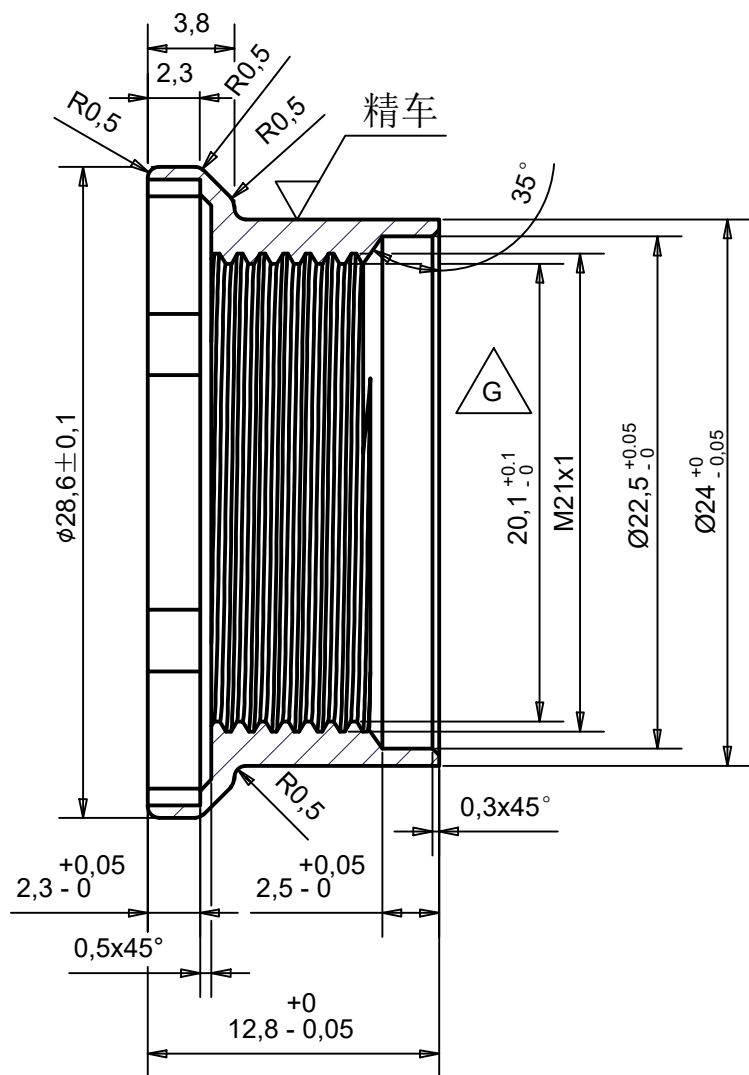

- 技术要求:
1. 无毛刺;
 2. 一般跳动公差0.1;
 3. 表面精加工, 无损伤。

可选表面项目1: PVD或粉末涂料

Weitergabe und Vervielfältigung dieser Unterlage sowie Verwertung und Mitteilung ihres Inhaltes sind, soweit nicht ausdrücklich zugestanden, nicht gestattet. Zuwiderhandlungen verpflichten zu Schadensersatz. Alle Rechte für den Fall der Patenterteilung oder Gebrauchsmustereintragung vorbehalten.		未标注的尺寸公差ISO 2768-mk		Massstab: 3 : 1	Masse: KG
		Werkstoffgruppe DIN ISO13715		Material: 1.4301 X5CrNi10-10 A2	
		Tolerierung nach ISO 8015		Artikel Nr.:	
		Datum	Name	Benennung:	
		Gez.	ZhiyingLi	Rosette-Gewinding	
		Geprüft			
		Norm		Zeichnungs-Nr.:	
		MAINTeC Main Technologies Co.,Ltd		E2013-010-310	
				Ä	
Zust.	Änderung	Datum	Name	Ersetzt: Zg.-Nr.alt	
共 张 第 张				Blatt 1 VON 1	A4