

其余: $\sqrt{12.5}$
 DIN ISO 1302

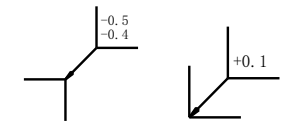
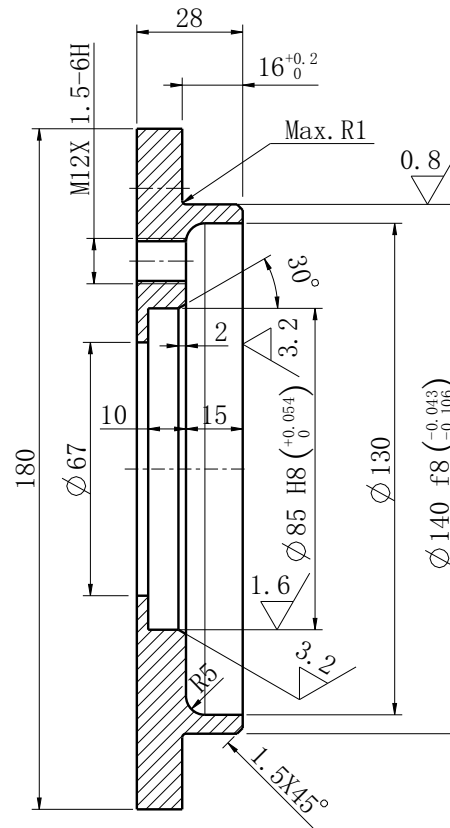
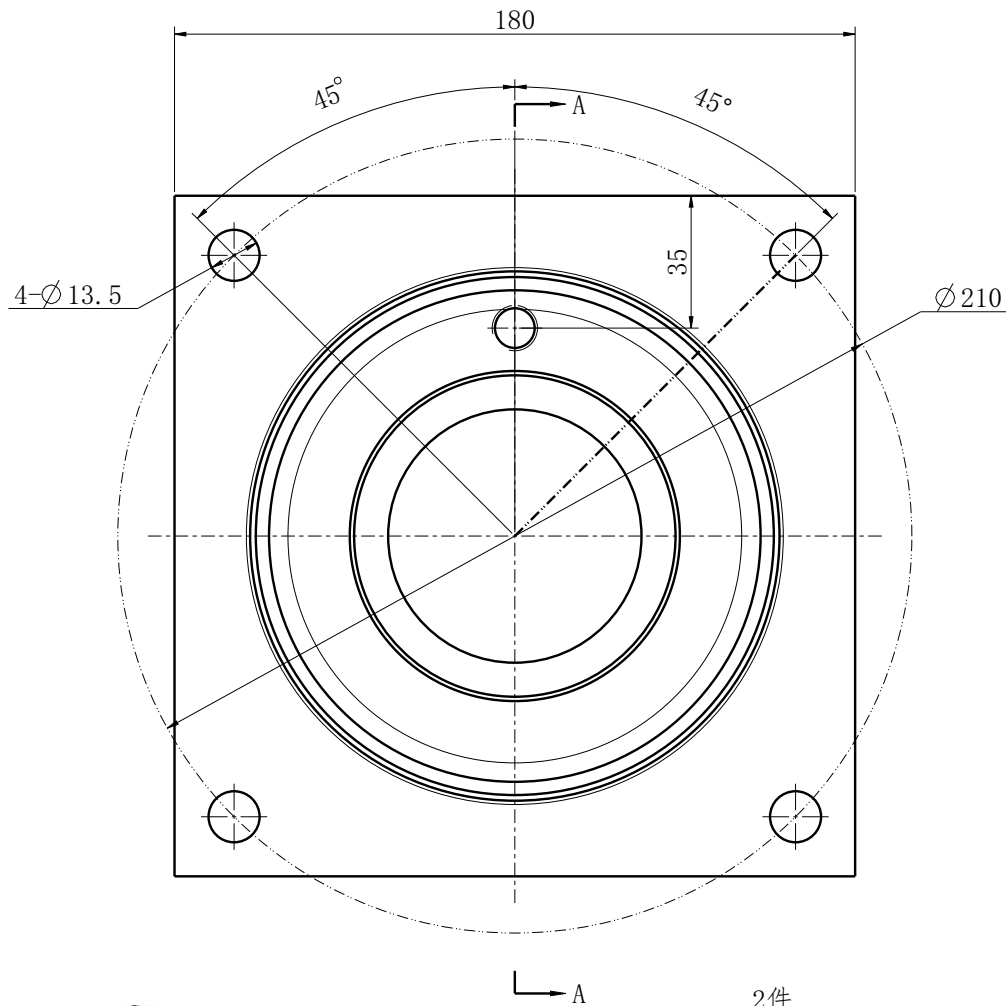

工件边缘按DIN ISO 13715

截面 A-A

2件

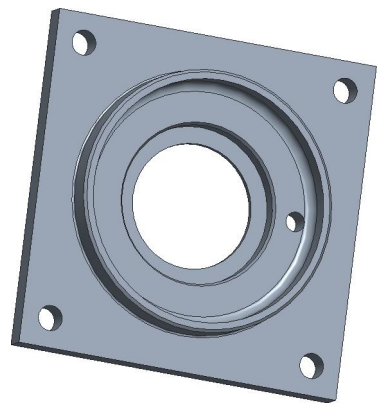

比例 1:4

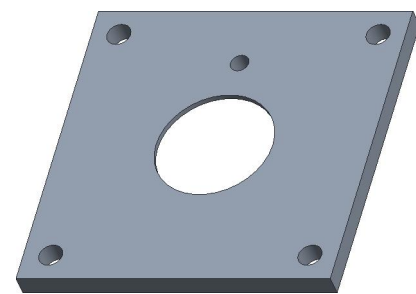

比例 1:4

Weitergabe und Vervielfältigung dieser Unterlage sowie Verwertung und Mitteilung ihres Inhaltes sind, soweit nicht ausdrücklich zugestanden, nicht gestattet. Zuwiderhandlungen verpflichten zu Schadensersatz. Alle Rechte für den Fall der Patenterteilung oder Gebrauchsmustereintragung vorbehalten.		Freima. Toleranzen für ISO 2768-mK		Massstab: 1:2		Masse: 2.825 KG	
		Werkstoffgruppe DIN ISO13715		Material: S235JR (1.0037) DIN EN 10025		Artikel Nr.:	
		Datum		Name		Benennung:	
		02-Feb-21		ZhiyingLi		Quadratdeckel	
		Gepr. "ft					
		Norm					
				MAINTEC Main Technologies Co.,Ltd		Zeichnungs-Nr.: 4143	
Zust.		nderung		Datum		Name	
						Ersetzt: Zg.-Nr.alt 4143	
				共 1 张 第 1 张		Blatt 1 VON 1	
						nderungsstand D	
						A4	