

X ( 10 : 1 )

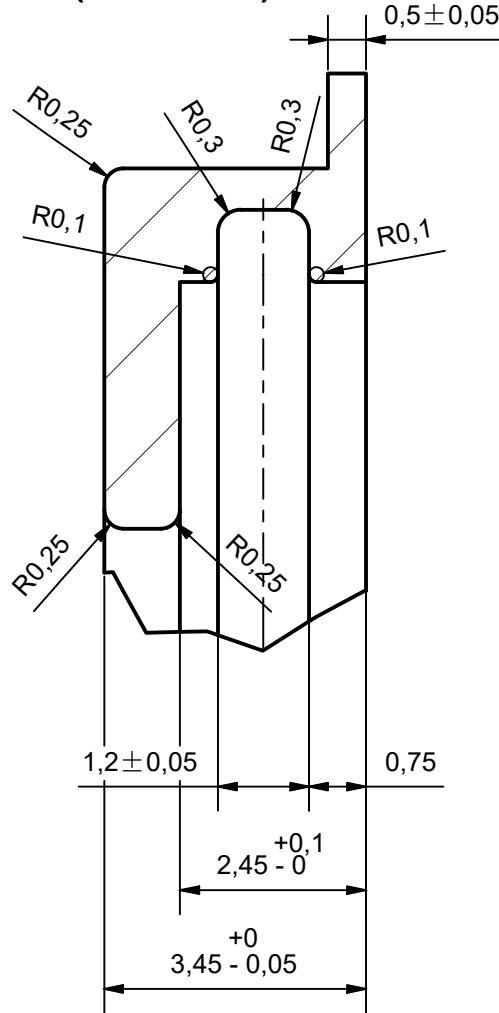
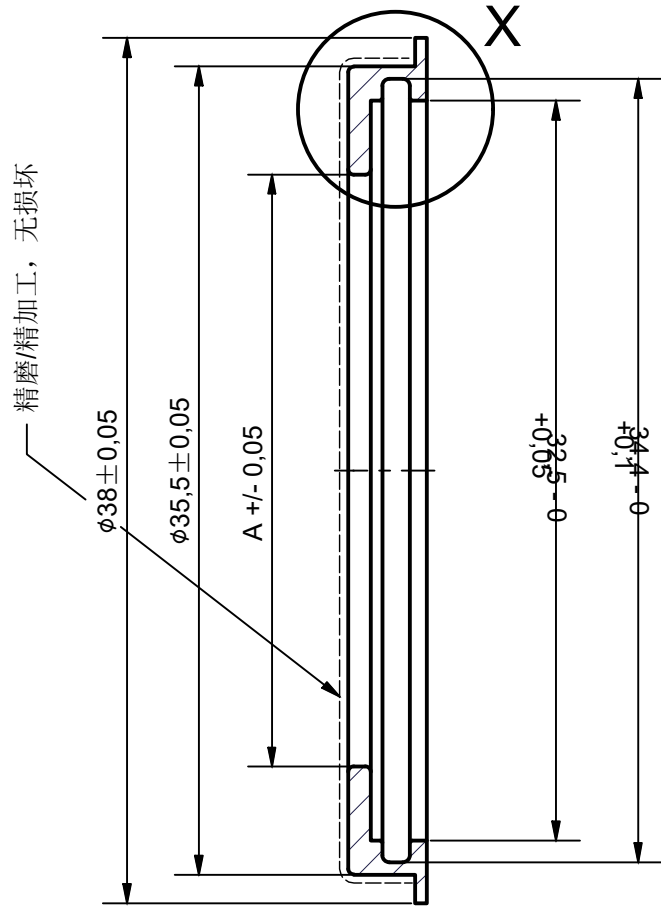

技术要求:

1. 无毛刺;
2. 一般跳动公差0.1;
3. 所有无尺寸倒角 $0,2 \times 45^\circ$ 。

序号	尺寸A	项目编号
1	26	1510 080 00131
2	23	1510 080 00132

Weitergabe und Vervielfältigung dieser Unterlage sowie Verwertung und Mitteilung ihres Inhaltes sind, soweit nicht ausdrücklich zugestanden, nicht gestattet. Zuwiderhandlungen verpflichten zu Schadenersatz. Alle Rechte für den Fall der Patenterteilung oder Gebrauchsmustereintragung vorbehalten.		未标注的尺寸公差ISO 2768-mk Werkstoffgruppe DIN ISO13715 Tolerierung nach ISO 8015	Massstab: 3 : 1	Masse: KG
		Gez. ZhiyingLi	Material: 1.4301 X5CrNi10-10 A2	
		Geprüft	Artikel Nr.:	
		Norm	Benennung:	
			Zierring Griffaufnahme	
			EDH	
			Zeichnungs-Nr.:	
			E2013-010-976	
			Änderungsstand	
			D	
Zust.	Änderung	Datum	Name	共 张 第 张
				Ersetzt: Zg.-Nr.alt
				Blatt 1 VON 1
				A4