

POS-NR.	BENENNUNG	BESCHREIBUNG	Schweissnaht/MENGE
1	Kippflansch_Teil1		1
2	Kippflansch_Teil2		1
3	Kippflansch_Teil3		1

WENN NICHT ANDERS DEFINIERT: BEWERTUNGEN SIND IN MILLIMETER OBERFLÄCHENBESCHAFFENHEIT: TOLERANZEN: LINEAR: WINKEL:		OBERFLÄCHENGÜTE:		ENTGRATEN UND SCHARFE KANTEN BRECHEN		ZEICHNUNG NICHT SKALIEREN		ÄNDERUNG	
GEZEICHNET	NAME	SIGNATUR	DATUM			BENENNUNG: Kippflansch Schweissbaugruppe			
GEPRÜFT						ZEICHNUNGSNR. Kippflansch_BG			
GENEHMIGT				WERKSTOFF:		A2			
PRODUKTION				GEWICHT:		MASSTAB:1:1			
QUALITÄT						BLATT 1 VON 2			

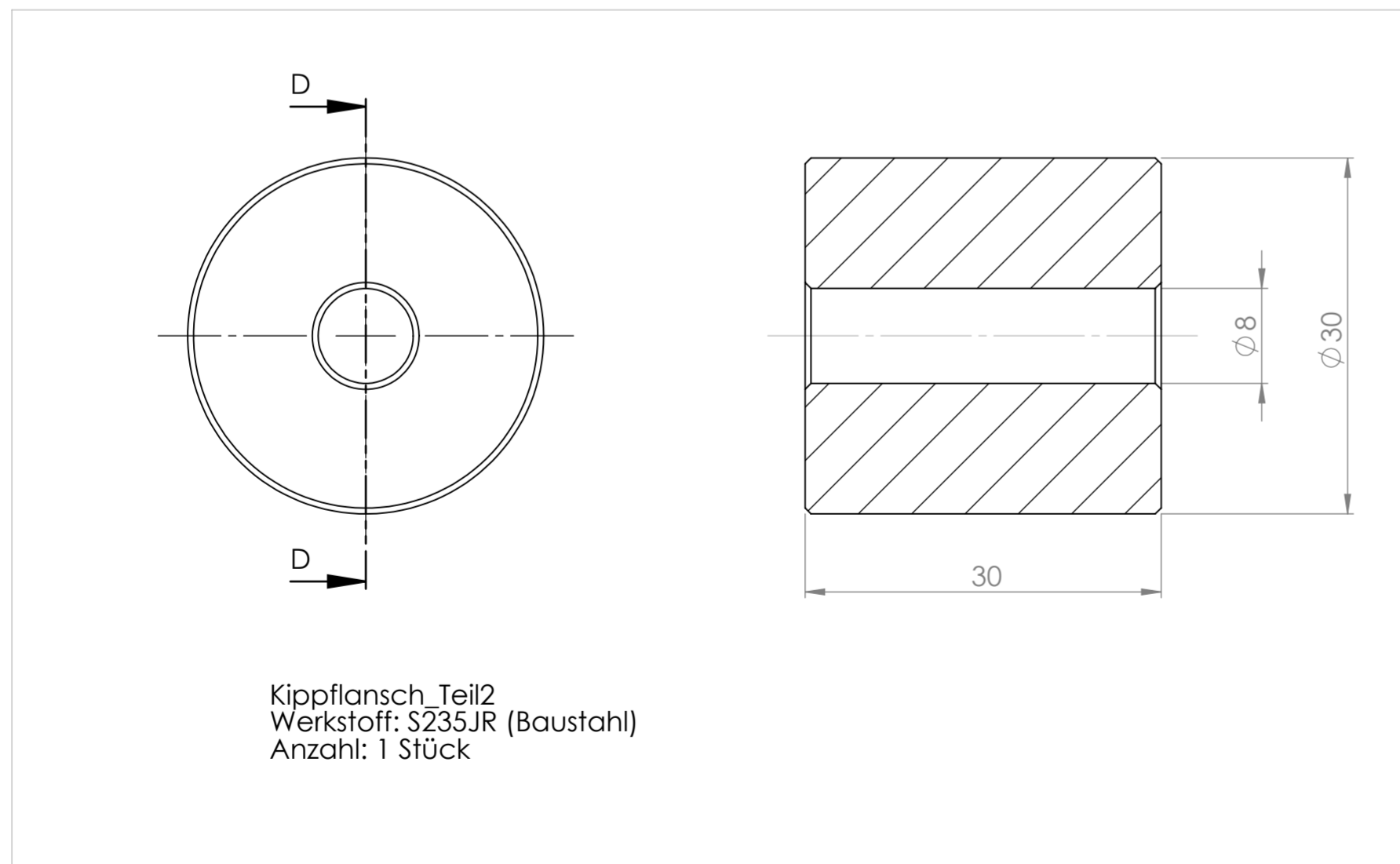
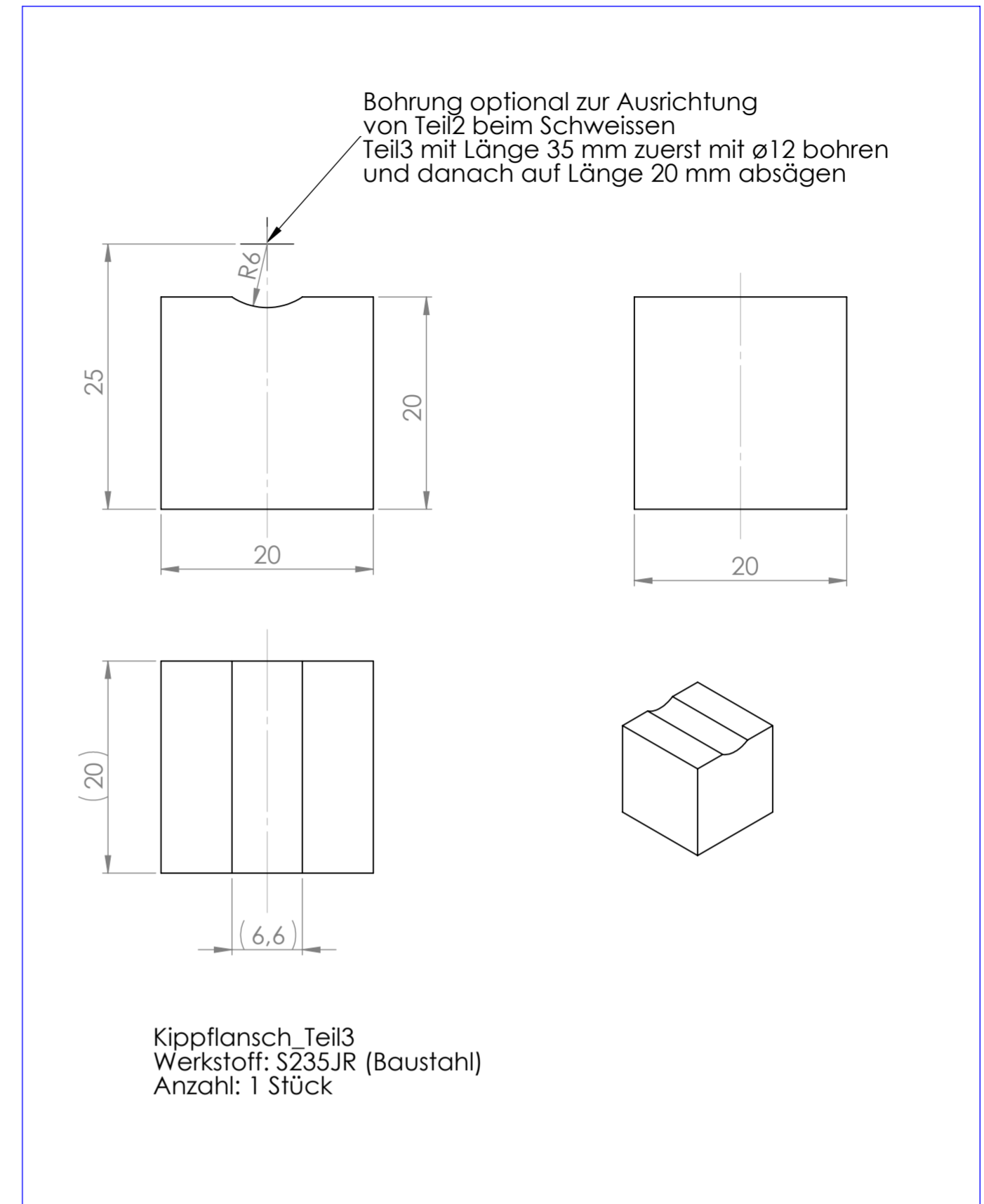
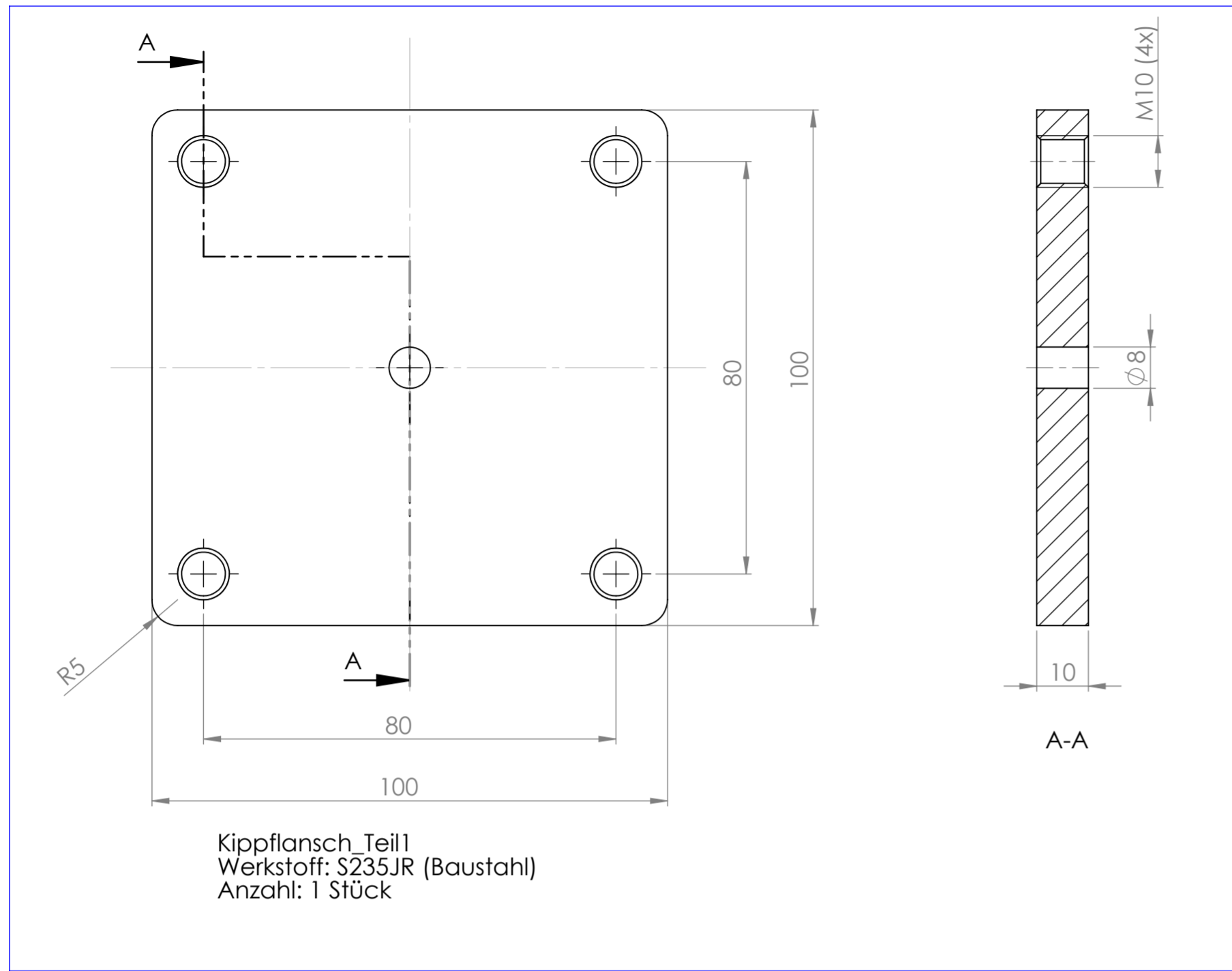

WENN NICHT ANDERS DEFINIERT: BEMASSUNGEN SIND IN MILLIMETER		OBERFLÄCHENGÜTE:		ENTGRATEN UND SCHARFE KANTEN BRECHEN		ZEICHNUNG NICHT SKALIEREN		ÄNDERUNG	
TOLERANZEN:									
LINEAR:									
WINKEL:									
GEZEICHNET	NAME	SIGNATUR	DATUM			BENENNUNG:			
GEPRÜFT						Kippflansch Einzelteile			
GENEHMIGT									
PRODUKTION						WERKSTOFF:		ZEICHNUNGSNR.	
QUALITÄT								Kippflansch_BG	
						GEWICHT:		MASSTAB:1:1	
								BLATT 2 VON 2	