

编号4
比例: 1: 2

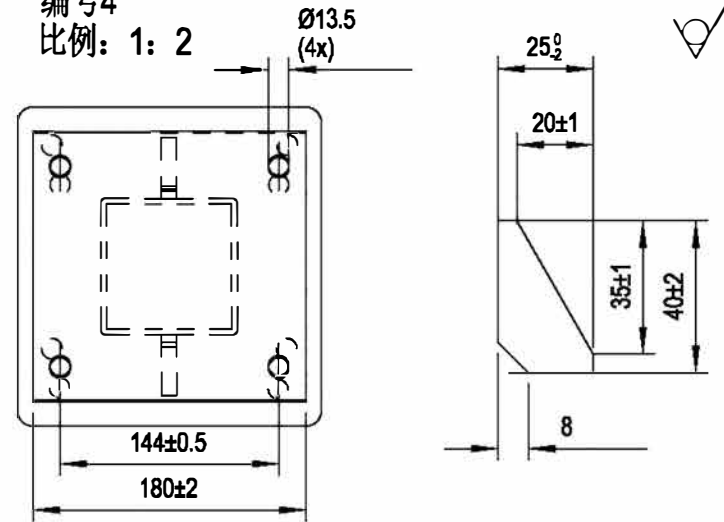

技术要求:

1. 无锋利的边;
2. 热镀锌按DIN EN ISO 1461执行;
3. 表中弯曲元件的线性尺寸可能与实际所需尺寸略有偏差
4. 重量声明: 重量未镀锌/重量镀锌的
5. 管厚±0.1

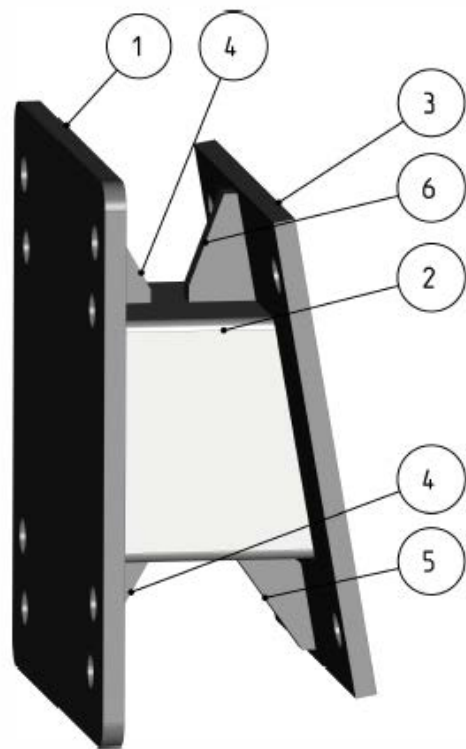

比例: 1: 2

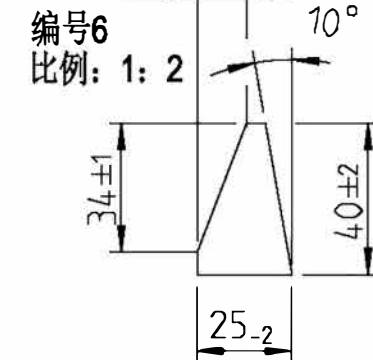
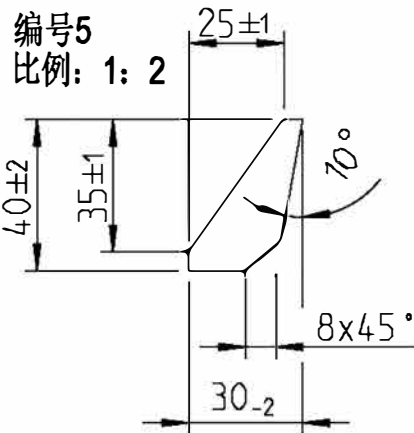

编号6
比例: 1: 2

序号	数量	单位	名称/说明/标准	图号/参考/重量	材料/表面处理
1	1	件	Steel Bars 8x75x8 DIN EN 10056-2	200 x8 -210 341107_P101 2.56kg	1.0037 S235JR -
2	1	件	Square Tubing 90 x4 DIN EN 10305-5	90 x4 -80 341107_P102 0.77kg	1.0039 S235JRH -
3	1	件	Flat 180 x8 DIN EN 10048	180 x8 -180 341107_P103 2.00kg	1.0037 S235JR -
4	2	件	Flat 25 x10 DIN EN 10048	25 x10 -40 341107_P104 0.05kg	1.0037 S235JR -
5	1	件	Flat 30 x10 DIN EN 10048	30 x10 -40 341107_P105 0.05kg	1.0037 S235JR -
6	1	件	Flat 25 x10 DIN EN 10048	25 x10 -40 341107_P106 0.05kg	1.0037 S235JR -

Weitergabe an sowie Vervielfältigung sowie Nachdruck ist stiftet. Zuwider- denrsetz. Alle lungen oder Gebrauchsmustern Vorbehalten.		一般公差 按 DIN ISO 2768-mK 焊接 按 DIN EN ISO 13520-BF 工件边缘按 DIN ISO 13715		Massstab: 1:5 Masse: 5.5/5.6 KG
Material: Artikel Nr.:		Benennung: Top holder-Inclination-Set Feeding Table Divider		
Zeichnungs-Nr.: 341107_01_01_PT00		MAINTeC Main Technologies Co., Ltd		
Zuz. Änderung Datum Name		共 张 第 张 Ersetzt: Zg.-Nr.alt		
Blatt 1 VON 1		A4		